

Protocolo de Montaje de Araña, Chancador MK II 54x74 (75)

OBJETIVO

El objetivo de este Protocolo es, asegurar que la actividad denominada Protocolo de Montaje de Araña chancador primario MKII, sea efectuada de manera correcta, resguardando la integridad física de las personas, equipos y medio ambiente.

Descripción del Montaje de Araña

Pasos del montaje

- Limpie y revise todas las superficies de contacto para detectar rebabas, corrosión o erosión (fretting).
- Cubra las superficies que miran hacia abajo (incluyendo las partes achaflanadas) con un aceite liviano.
- Oriente los brazos de la araña que alinien con la carcasa correctamente. Esto requiere atención especial en el 54-74, a causa de la disposición de los pernos entre la parte superior e inferior de la carcasa superior.

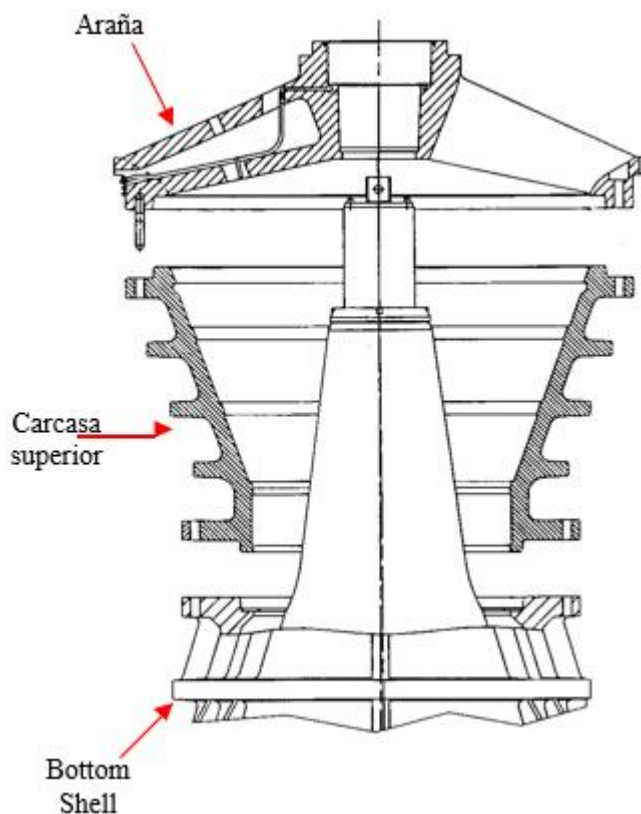

Separaciones iniciales – pulgadas (mm)

Modelo	Araña a carcasa superior	Carcasa superior a carcasa inferior
42-65 *	0,139 - 0,187 (3,5 - 4,8)	0,075 - 0,114 (1,9 - 2,9)
54-74 (75)	0,075 - 0,114 (1,9 - 2,9)	0,075 - 0,114 (1,9 - 2,9)
60-89	0,115 - 0,170 (2,9 - 4,3)	0,115 - 0,170 (2,9 - 4,3)
60-109 (110)	0,115 - 0,170 (2,9 - 4,3)	0,115 - 0,170 (2,9 - 4,3)

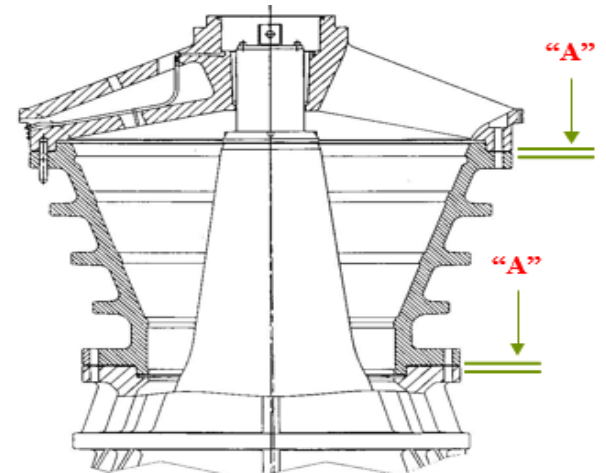

- Verifique las separaciones "A" en incrementos de 90°.
- Asegurar que las separaciones no estén fuera de rango y los pernos calcen como corresponde en la carcasa superior.
- La maniobra del montaje debe ser pausada y con seguridad.

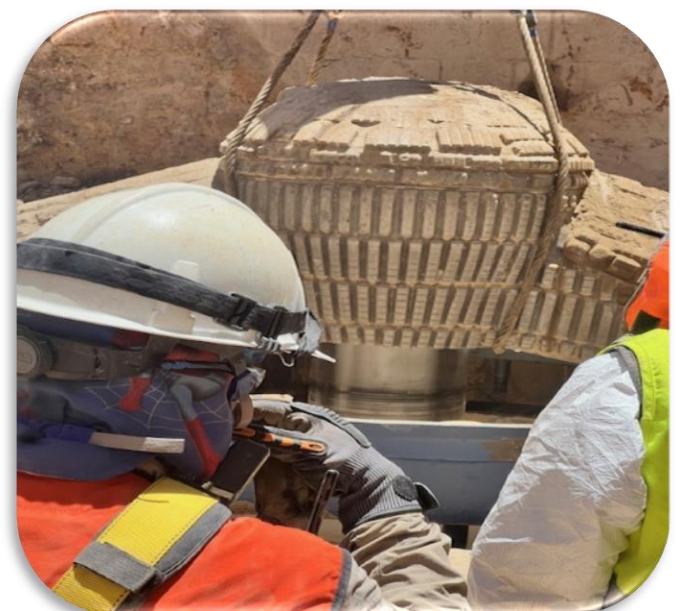

Personal responsable del cumplimiento del protocolo:

Jefe de Mantenimiento (Turno)

Firma

Supervisor de mantenimiento

Firma

Creado: Ing/ Esp Jose Ávila
Validado: J/A Felipe Sandoval
Aprobado: SPTTE Cristian Gaete

Creación : 9-11-2023
Versión: 1