



# CONTROL DE CALIDAD



MODELO	N° SERIE	CLIENTE	PROYECTO	FECHA REALIZACION		
				DIA	MES	AÑO
4100 XPC		LOMAS BAYAS				
DATOS CONTROL DE CALIDAD MECANICO		NUMERO DE PARTE R82080F1		CODIGO CARTILLA		

## TORQUE TAPA TRANSMICIÓN HOIST

### IMAGEN DEL PLANO

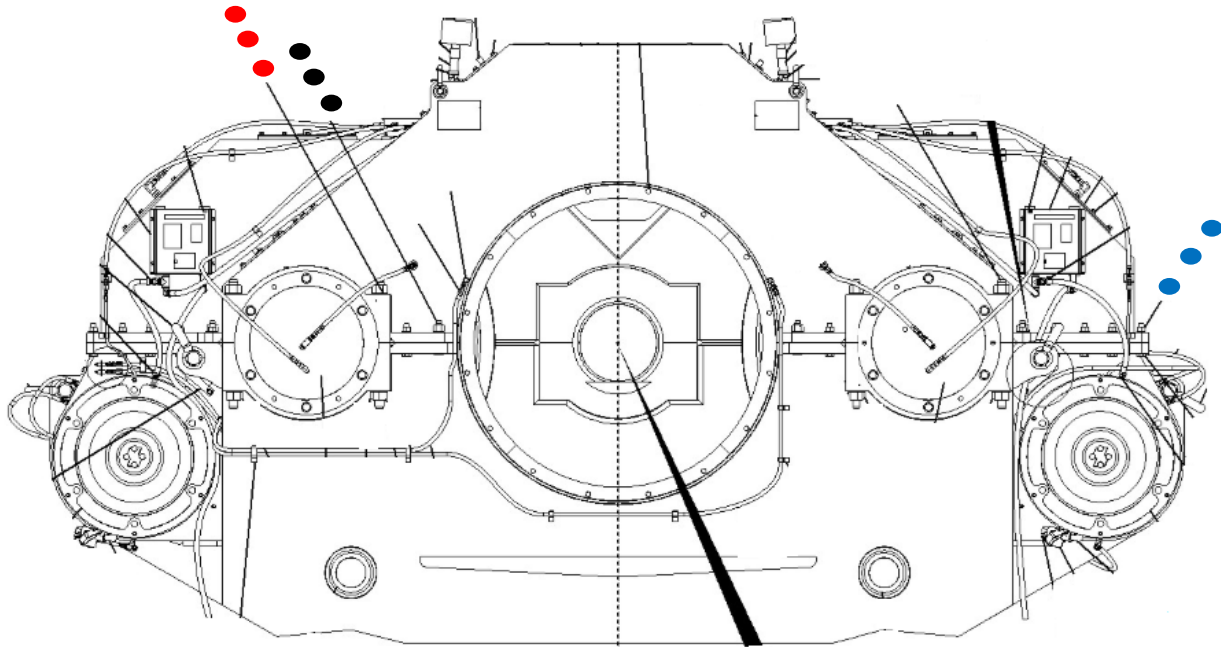

## TORQUE DE SUPER TUERCAS (SUPER NUTS)

Materiales Nuevos			Paso inicial		Paso final		
			Valor 50%		75%	110%	100%
Qty	Características	Número Parte	Fabrica	Fabrica	Fabrica	Fabrica	Fabrica
8	● Tuerca super Nut	20Z1566D15	Never Seez	72 ft-lb	108 ft-lb	158 ft-lb	144 ft-lb
8	● Perno barra com doble hilo	R45815D1					
8	● Tuerca hexagonal	20Z1566D15					
16	● Golilla endurecida inferior	18Z694D15					
10	● ARANDELA, Endurecida	18Z694D12					
10	● TUERCA, Hex.	20Z1566D12	Never Seez				840 FT-LB
10	● PASADOR, Dowel	R58818D1					
56	● ARANDELA, Endurecida	18Z694D10					
28	● TUERCA, Hex.	20Q270D64	Never Seez				
28	● TORNILLO, Cab. hex.	20Q260D548	Never Seez				650 FT-LB

OBSERVACION DEL CONTROL DE CALIDAD		
A. Aplique una capa ligera de lubricante "Never-Seez" a los hilos de los pernos.		
B. Instale silicona de presión en base de tapa hoist.		
C. Revisar estructuralmente base (sin fisuras).		
D. Instalar O-ring nuevo.		
HERRAMIENTAS		
Ítem	Herramientas Utilizadas	Observaciones
1	Llave torque hidráulica (HYTORC) modelo MXTP-03	Se debe incluir bomba hidráulica HYTORC 10.000 PSI
2	Llave torque hidráulica (HYTORC) modelo MXTP-03	Se debe incluir cuadrante hexagonal de 1.000"
3	Mangueras hidráulicas HYTORC	Trabajo hidráulico de 10.000 PSI
4	Llave de torque manual 250 FT-LB / 750 FT-LB	Se debe contar con 4 unidades de llaves de torque
5	Juego de Dado de 9/16 hasta 1 1/2"	
6	Extensiones cuadrantes de 1/2"	
EVALUACION, REVISION Y APROBACION DE LA ACTIVIDAD		
NOMBRE Y FIRMA MECANICO 1 (TURNO DIA)		NOMBRE Y FIRMA MECANICO 1 (TURNO NOCHE)
NOMBRE Y FIRMA MECANICO 2 (TURNO DIA)		NOMBRE Y FIRMA MECANICO 2 (TURNO NOCHE)
NOMBRE DEL CONTROL DE CALIDAD ESCALA A (TURNO DIA)		NOMBRE DEL CONTROL DE CALIDAD ESCALA A (TURNO NOCHE)
NOMBRE DEL SUPERVISOR (TURNO DIA)		NOMBRE DEL SUPERVISOR (TURNO NOCHE)