



# CONTROL DE CALIDAD



MODELO	N° SERIE	CLIENTE	PROYECTO	FECHA REALIZACION		
				DIA	MES	AÑO
2800XPB		LOMAS BAYAS				
DATOS CONTROL DE CALIDAD MECANICO			NUMERO DE PARTE	CODIGO CARTILLA		
			100J6527F5			

## CAMBIO PLUMA

### IMAGEN DEL PLANO

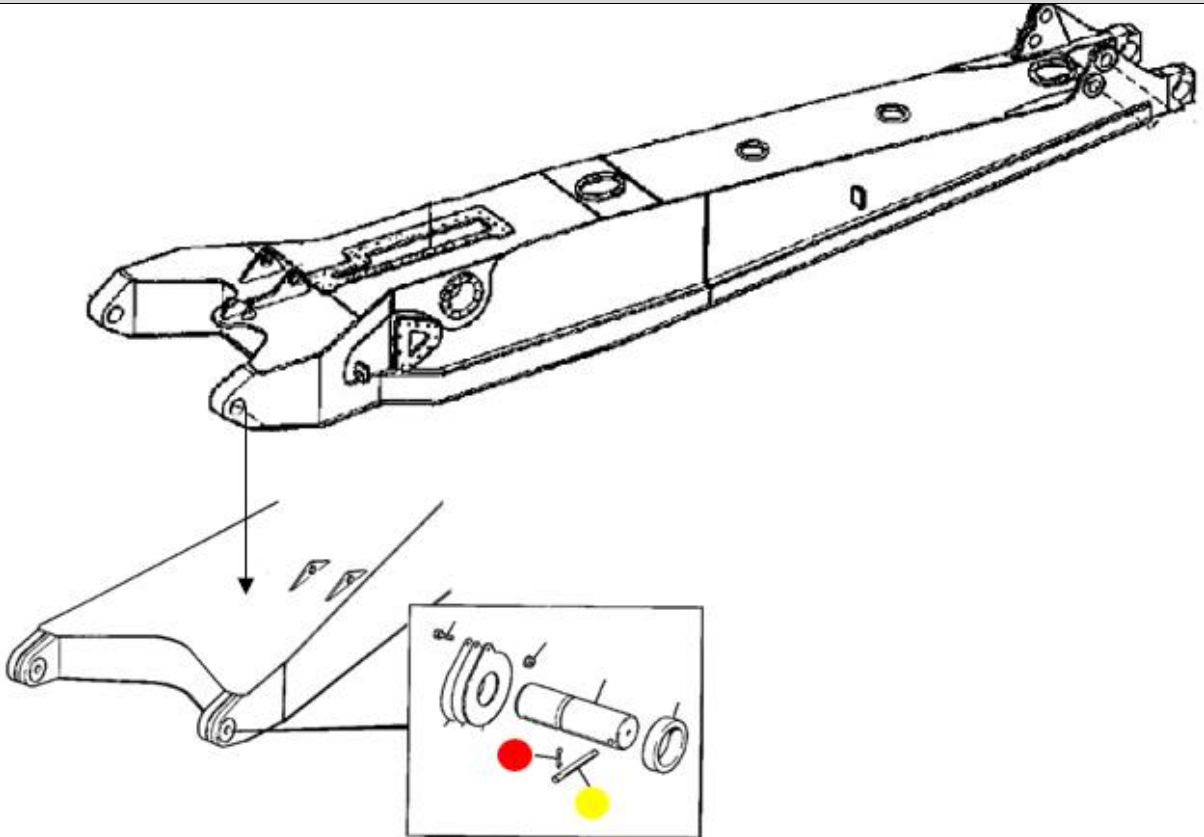

## TORQUE DE SUPER TUERCAS (SUPER NUTS)

Materiales Nuevos			Lubricado		Torque Super Tuerca	
Qty	Características	Número Parte	Fabrica	V°B° CC		
2	● PASADOR (SEGURO)	19F69D97	Never Seez			
2	● Golilla endurecida	2201V133	Never Seez			

OBSERVACION DEL CONTROL DE CALIDAD		
- JUEGO ENTRE PLUMA Y REVOLVING, NO DEBE EXCEDER DE ¼" (CONEXIÓN)		
- INSTALAR AMBOS SEGUROS		
HERRAMIENTAS		
Ítem	Herramientas Utilizadas	Observaciones
1	Llave de torque manual (250 ft-lb)	Se debe contar con 4 unidades de llaves de torque
2	Juego entre golilla y tuerca super nut no debe exceder ¼"	
3	Aplicar anti-zeise	
4	Dejar con croscheck pernos jack	
5		
EVALUACION, REVISION Y APROBACION DE LA ACTIVIDAD		
NOMBRE Y FIRMA MECANICO 1 (TURNO DIA)		NOMBRE Y FIRMA MECANICO 1 (TURNO NOCHE)
NOMBRE Y FIRMA MECANICO 2 (TURNO DIA)		NOMBRE Y FIRMA MECANICO 2 (TURNO NOCHE)
NOMBRE DEL CONTROL DE CALIDAD (TURNO DIA)		NOMBRE DEL CONTROL DE CALIDAD (TURNO NOCHE)
NOMBRE DEL SUPERVISOR (TURNO DIA)		NOMBRE DEL SUPERVISOR (TURNO NOCHE)