



# CONTROL DE CALIDAD



MODELO	N° SERIE	CLIENTE	PROYECTO	FECHA REALIZACION		
				DIA	MES	AÑO
4100XPC		LOMAS BAYAS				
DATOS CONTROL DE CALIDAD MECANICO		NUMERO DE PARTE 30U254D5		CODIGO CARTILLA		

## CAMBIO CABLE SUSPENSIÓN

### IMAGEN DEL PLANO

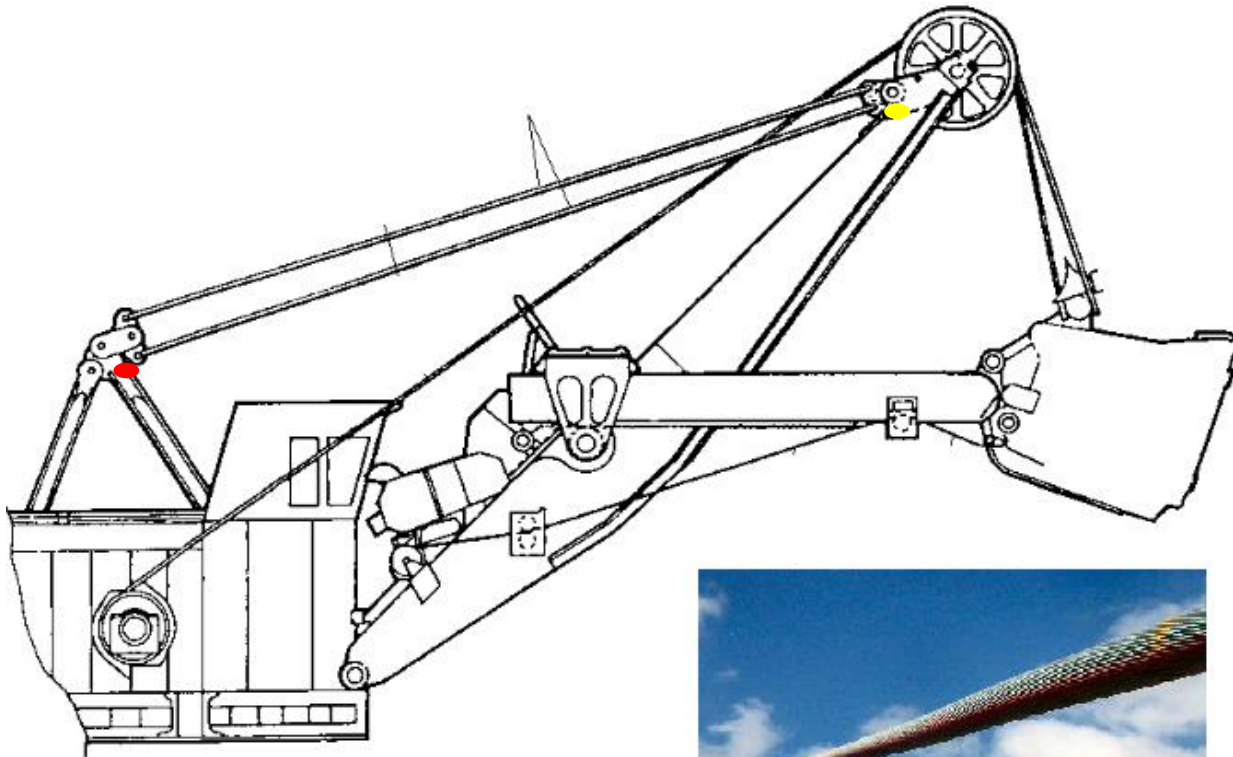

<b>OBSERVACION DEL CONTROL DE CALIDAD</b>		
- SE DEBE REVISAR LINEA ROJA QUE SE ENCUENTRE UNIFORME, PARA EVITAR QUE EL CABLE SE ENCUENTRE TORCIDO.		
- INSTALAR AMBOS SEGUROS, CHAVETAS DOBLADAS EM SU TOTALIDAD.		
<b>HERRAMIENTAS</b>		
<b>Ítem</b>	<b>Herramientas Utilizadas</b>	<b>Observaciones</b>
1	Barretilla	Para guiar el soquete y doblar la chaveta.
2	Accesorios de Izajes	Para asegurar un correcto Izaje peso total del cable 1840 Kg
3	Maceta de bronce	Hay que asegurar que pasador ingrese en su totalidad.
<b>EVALUACION, REVISION Y APROBACION DE LA ACTIVIDAD</b>		
NOMBRE Y FIRMA MECANICO 1 (TURNO DIA)		NOMBRE Y FIRMA MECANICO 1 (TURNO NOCHE)
NOMBRE Y FIRMA MECANICO 2 (TURNO DIA)		NOMBRE Y FIRMA MECANICO 2 (TURNO NOCHE)
NOMBRE DEL CONTROL DE CALIDAD (TURNO DIA)		NOMBRE DEL CONTROL DE CALIDAD (TURNO NOCHE)
NOMBRE DEL SUPERVISOR (TURNO DIA)		NOMBRE DEL SUPERVISOR (TURNO NOCHE)